

152S-00 端面溝入れ丸シャンク 3-5mm

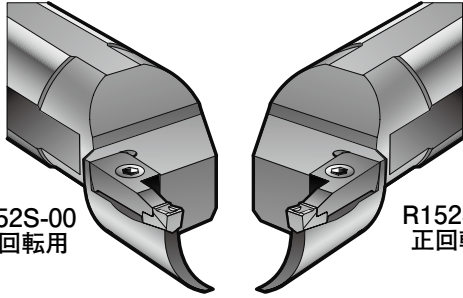

L152S-00 逆回転用

R152S-00 正回転用

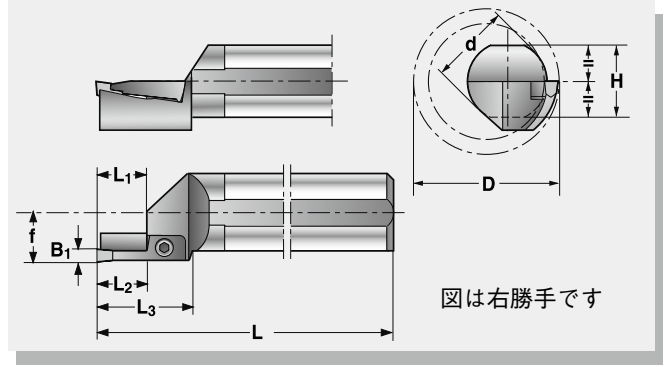

適用チップ	型番	在庫	単価		寸法 (mm)										クランプ		クランプスクリュー	スプリング	レンチ
			R 右勝手	L 左勝手	H	d	L	f	L1	L2	L3	B1	D	R152S-00用	L152S-00用				
<p>チップ幅 3.0 (3.2) mm 端面径φ 20mm 以上 300mm 以下</p>																			
※	+R/L 152S-0020 × 12 × 3/20-23	○	54,710	受注生産															
※	+R/L 152S-0020 × 12 × 3/23-26		54,710	受注生産	18	20	120	10.5	12	12	28	3	20-23	SHR 133Z	SHL 133Z	F6S-411	—	NY 2.5	
※	+R/L 152S-0020 × 12 × 3/26-30		54,710	受注生産									23-26						
※	+R/L 152S-0025 × 12 × 3/20-23		72,700										20-23						
※	+R/L 152S-0025 × 12 × 3/23-26	○	72,700		23	25	150	13	12	12	28	3	23-26	SHR 133Z	SHL 133Z				
※	+R/L 152S-0025 × 12 × 3/26-30		72,700										26-30						
	+R/L 152S-0025 × 12 × 3/30-35	○	72,700										30-35	SHR 133P	SHL 133P	F6S-411	—	NY 2.5	
	+R/L 152S-0025 × 12 × 3/35-40		72,700										35-40						
	R/L 152S-0025 × 12 × 3/40-50		76,690										40-50						
	R/L 152S-0025 × 12 × 3/50-60		76,690					14.5					50-60	SHR 133	SHL 133				
	R/L 152S-0025 × 12 × 3/60-75		76,690										60-75						
※	+R/L 152S-0032 × 12 × 3/26-30	○	80,670										26-30	SHR 133Z	SHL 133Z				
	+R/L 152S-0032 × 12 × 3/30-35		80,670					16.5		12			30-35	SHR 133P	SHL 133P				
	+R/L 152S-0032 × 12 × 3/35-40		80,670										35-40						
	R/L 152S-0032 × 12 × 3/40-50		80,670										40-50						
	R/L 152S-0032 × 12 × 3/50-60		90,330										50-60						
	R/L 152S-0032 × 12 × 3/60-75	○	90,330		30	32	170	18	12	—	28	3	60-75	SHR 133	SHL 133	F6S-411	—	NY 2.5	
	R/L 152S-0032 × 12 × 3/75-100		90,330										75-100						
	R/L 152S-0032 × 12 × 3/100-140		90,330										100-140						
	R/L 152S-0032 × 12 × 3/140-190		90,330										140-190						
	R/L 152S-0032 × 12 × 3/190-300		98,300										190-300						
<p>チップ幅 4.0 (4.1) mm 端面径φ 30mm 以上 300mm 以下</p>																			
	+R/L 152S-0032 × 12 × 4/30-40		80,700					16.5		12			30-40	SHR 134	SHL 134P				
	R/L 152S-0032 × 12 × 4/40-50	○	80,670										40-50						
	R/L 152S-0032 × 12 × 4/50-60		90,330										50-60						
	R/L 152S-0032 × 12 × 4/60-75		90,330										60-75						
	R/L 152S-0032 × 12 × 4/75-100		90,330		30	32	170	18	12	—	28	4	75-100	SHR 134	SHL 134	F6S-411		NY 2.5	
	R/L 152S-0032 × 12 × 4/100-140		90,330										100-140						
	R/L 152S-0032 × 12 × 4/140-190		90,330										140-190				BF 04M		
	R/L 152S-0032 × 12 × 4/190-300		98,300										190-300						
	+R/L 152S-0032 × 20 × 4/30-35	○	84,290					16.5					30-35	SHR 204MP	SHL 204MP				
	+R/L 152S-0032 × 20 × 4/35-40		84,290										35-40						
	+R/L 152S-0032 × 20 × 4/40-50	○	84,290										40-50						
	+R/L 152S-0032 × 20 × 4/50-60		94,670		30	32	170	18	20	20	44	4	50-60			F6S-415	BF 04M	NY 2.5	
	+R/L 152S-0032 × 20 × 4/60-75	○	94,670										60-75	SHR 204MT	SHL 204MT				
	+R/L 152S-0032 × 20 × 4/75-100		94,670										75-100						

※印「D寸法 (溝外径)」が、20-23、23-26、26-30のホルダーには専用チップ MT-3Z (P71) を使用してください。

適用チップ	型番 	在庫	単価		寸法 (mm)									クランプ		クランプ スクリュー	スプリング	レンチ	
			R 右勝手	L 左勝手	H	d	L	f	L1	L2	L3	B1	D	R152S-00用 	L152S-00用 				
4	*R/L 152S-0032 × 20 × 4/100-140		94,670												100-140				
	*R/L 152S-0032 × 20 × 4/140-190		94,670		30	32	170	18	20	20	44	4	140-190	SHR 204MT	SHL 204MT	F6S-418	BF 04M	NY 2.5	
	*R/L 152S-0032 × 20 × 4/190-300		102,230										190-300						
	*R/L 152S-0040 × 20 × 4/40-50		104,150					20.5					40-50			F6S-415			
	*R/L 152S-0040 × 20 × 4/50-60		104,150										50-60						
	*R/L 152S-0040 × 20 × 4/60-75		104,150										60-75						
	*R/L 152S-0040 × 20 × 4/75-100		104,150		37	40	200	22	20	20	44	4	75-100	SHR 204MT	SHL 204MT		BF 04M	NY 2.5	
	*R/L 152S-0040 × 20 × 4/100-140		104,150										100-140						
	*R/L 152S-0040 × 20 × 4/140-190		104,150										140-190			F6S-418			
	*R/L 152S-0040 × 20 × 4/190-300		116,650										190-300						
チップ幅 5.1mm 端面径φ 30mm以上 300mm以下																			
5	*R/L 152S-0032 × 20 × 5/40-50		94,670					16.5					40-50	SHR 205MP	SHL 205MP				
	*R/L 152S-0032 × 20 × 5/50-60		94,670									50-60			F6S-415				
	*R/L 152S-0032 × 20 × 5/60-75		94,670									60-75							
	*R/L 152S-0032 × 20 × 5/75-100		94,670		30	32	170	18	20	20	44	5	75-100	SHR 205MT	SHL 205MT		BF 04M	NY 2.5	
	*R/L 152S-0032 × 20 × 5/100-140		94,670										100-140						
	*R/L 152S-0032 × 20 × 5/140-190		94,670										140-190			F6S-418			
	*R/L 152S-0032 × 20 × 5/190-300		102,230										190-300						
	*R/L 152S-0032 × 25 × 5/50-60		102,230										50-60						
	*R/L 152S-0032 × 25 × 5/60-75		102,230										60-75			F6S-415	BF 04M	NY 2.5	
	*R/L 152S-0032 × 25 × 5/75-100		102,230		30	32	170	18	25	25	49	5	75-100	SHR 255MT	SHL 255MT				
*R/L 152S-0032 × 25 × 5/100-140		102,230										100-140							
*R/L 152S-0032 × 25 × 5/140-190		102,230										140-190			F6S-418				
*R/L 152S-0032 × 25 × 5/190-300		110,610										190-300							
*R/L 152S-0040 × 20 × 5/40-50		104,150					20.5					40-50	SHR 205MP	SHL 205MP					
*R/L 152S-0040 × 20 × 5/50-60		104,150										50-60			F6S-415				
*R/L 152S-0040 × 20 × 5/60-75		104,150										60-75							
*R/L 152S-0040 × 20 × 5/75-100		104,150										75-100							
*R/L 152S-0040 × 20 × 5/100-140		104,150		37	40	200	22	20	20	44	5	100-140	SHR 205MT	SHL 205MT		BF 04M	NY 2.5		
*R/L 152S-0040 × 20 × 5/140-190		104,150										140-190			F6S-418				
*R/L 152S-0040 × 20 × 5/190-300		116,650										190-300							

◎：左右両勝手が在庫 ○：右勝手のみ在庫 空欄：メーカー（海外）または受注生産

MT-3Z チップ

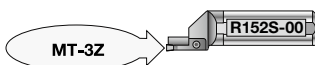

※ D 寸法（加工可能な溝外径）が「20-23」、「23-26」「26-30」のホルダは、専用チップ MT-3Z (P71) を使用してください。

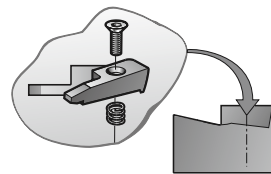

レンチ以外のパーツはホルダに付属しています。

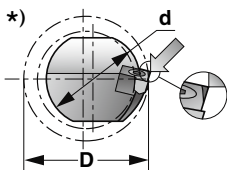

★) クランプを修正することで L2 を延長できます。

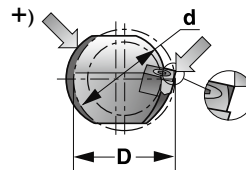

+) ホルダとクランプを修正することで L2 を延長できます。

外径溝入れ
突切り
端面溝入れ
内径溝入れ
シームレス防振
ヌスミ溝入れ
チップ
切削条件表
自動盤工具

**152S-00 端面溝入れ
丸シャンク 6mm**

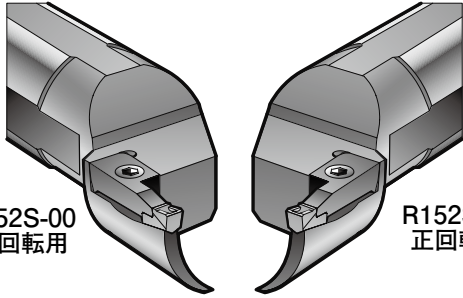

L152S-00
逆回転用

R152S-00
正回転用

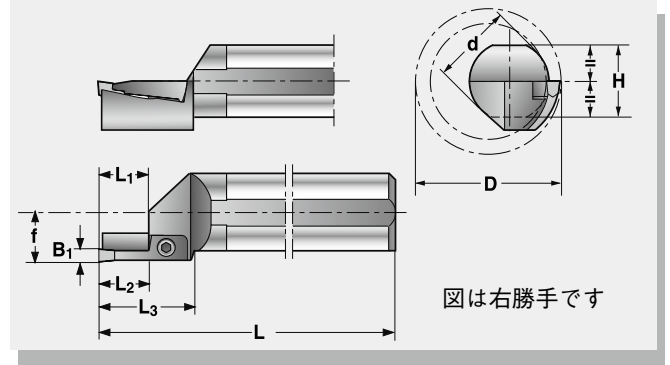

適用チップ	型番	在庫	単価		寸法 (mm)										クランプ		クランプ スクリュー	スプリング	レンチ
			R 右勝手	L 左勝手	H	d	L	f	L1	L2	L3	B1	D	R152S-00用 SHR	L152S-00用 SHL				
<p>チップ幅 6.1mm 端面径φ 40mm以上 300mm以下</p>																			
6	*R/L 152S-0032 × 20 × 6/40-50		94,670																
	*R/L 152S-0032 × 20 × 6/50-60		94,670																
	*R/L 152S-0032 × 20 × 6/60-75		94,670																
	*R/L 152S-0032 × 20 × 6/75-100		94,670		30	32	170	18	20	20	44	6							
	*R/L 152S-0032 × 20 × 6/100-140		94,670																
	*R/L 152S-0032 × 20 × 6/140-190		94,670																
	*R/L 152S-0032 × 20 × 6/190-300		102,230																
	+R/L 152S-0040 × 20 × 6/40-50		104,150					20.5											
	*R/L 152S-0040 × 20 × 6/50-60		104,150																
	*R/L 152S-0040 × 20 × 6/60-75		104,150																
	*R/L 152S-0040 × 20 × 6/75-100		104,150		37	40	200	22	20	20	44	6							
	*R/L 152S-0040 × 20 × 6/100-140		104,150																
	*R/L 152S-0040 × 20 × 6/140-190		104,150																
	*R/L 152S-0040 × 20 × 6/190-300		116,650																
	*R/L 152S-0040 × 32 × 6/50-60		137,600																
	*R/L 152S-0040 × 32 × 6/60-75		137,600																
	+R/L 152S-0040 × 32 × 6/75-100		137,600																
	+R/L 152S-0040 × 32 × 6/100-140		137,600		37	40	200	22	32	32	62	6							
+R/L 152S-0040 × 32 × 6/140-190		137,600																	
+R/L 152S-0040 × 32 × 6/190-300		145,220																	

注文例：R152S-0032 × 20 × 4/100-140 1本

◎：左右両勝手在庫 ○：右勝手のみ在庫 空欄：メーカー（海外）または受注生産

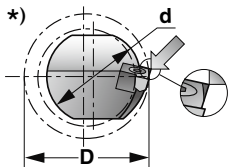

★) クランプを修正することでL2を延長できます。

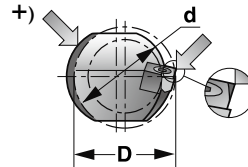

+) ホルダとクランプを修正することでL2を延長できます。

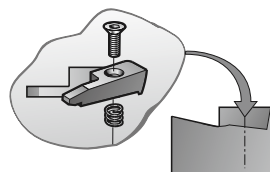

レンチ以外のパーツはホルダに付属しています。

152S-00 端面溝入れ丸シャンク

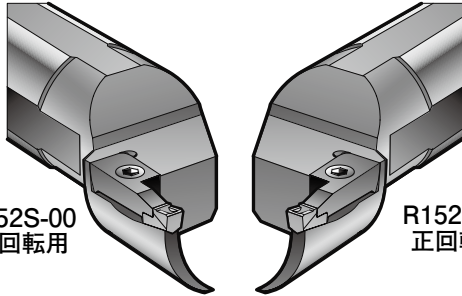

L152S-00
逆回転用

R152S-00
正回転用

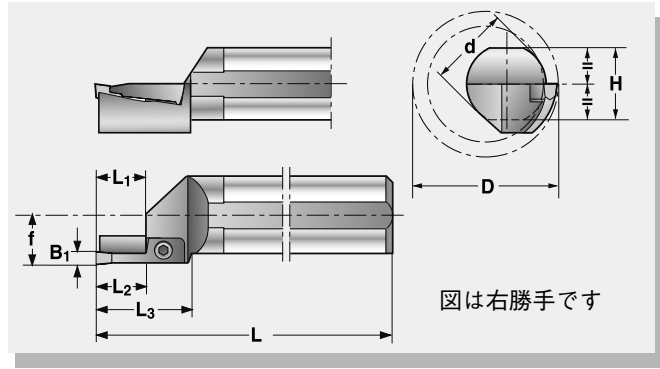

型番	寸法 (mm)							クランプ	クランプ スクリュー	スプリング	レンチ
	d	L	f	L ₁	L ₂	B ₁	D				
¹⁾ R/L152S-00d x L ₁ x B ₁ /20-23* ¹⁾ R/L152S-00d x L ₁ x B ₁ /23-26* ¹⁾ R/L152S-00d x L ₁ x B ₁ /26-30* ¹⁾ R/L152S-00d x L ₁ x B ₁ /30-40 ¹⁾ R/L152S-00d x L ₁ x B ₁ /40-50 ¹⁾ R/L152S-00d x L ₁ x B ₁ /50-60 ¹⁾ R/L152S-00d x L ₁ x B ₁ /60-75 ¹⁾ R/L152S-00d x L ₁ x B ₁ /75-100 ¹⁾ R/L152S-00d x L ₁ x B ₁ /100-140 ¹⁾ R/L152S-00d x L ₁ x B ₁ /140-190 ¹⁾ R/L152S-00d x L ₁ x B ₁ /190-300 ¹⁾ R/L152S-00d x L ₁ x B ₁ /300-	ご希望のサイズを 指示ください。 (受注製作)						20-23	部品及びチップは 152S タイプホルダと同様です。			
							23-26				
							26-30				
							30-40				
							40-50				
							50-60				
							60-75				
							75-100				
							100-140				
							140-190				
							190-300				
							300-				

1) 標準ホルダにない 152S-00 ホルダを受注製作します。

丸シャンク径 d、ホルダ全長 L、ホルダ中心からチップ外側までの長さ f、つき出し L₁、チップ幅 B₁、最初に入れる溝の外径 D を指定して下さい。

L₁、B₁、D 寸法はできるだけ 152S タイプと共通の寸法を指定していただくと部品等を共用できます。

注文例：R152S-0020 x 12 x 3/50-60 1本

MT-3Z チップ

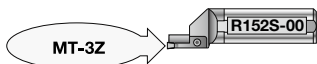

※ D 寸法 (加工可能な溝外径) が「20-23」、「23-26」「26-30」のホルダは、専用チップ MT-3Z (P71) を使用してください。

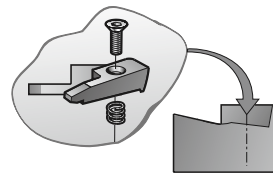

レンチ以外のパーツはホルダに付属しています。