

# 156S 外径溝入れ

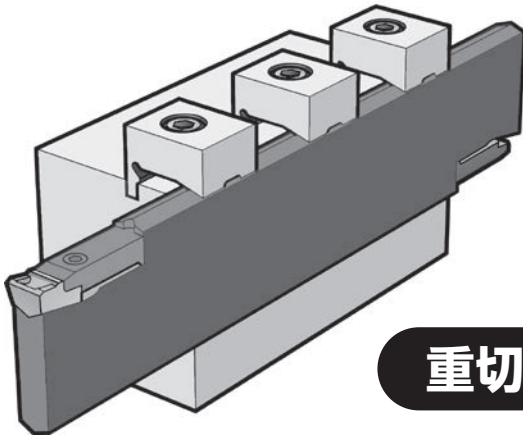

**重切削用**

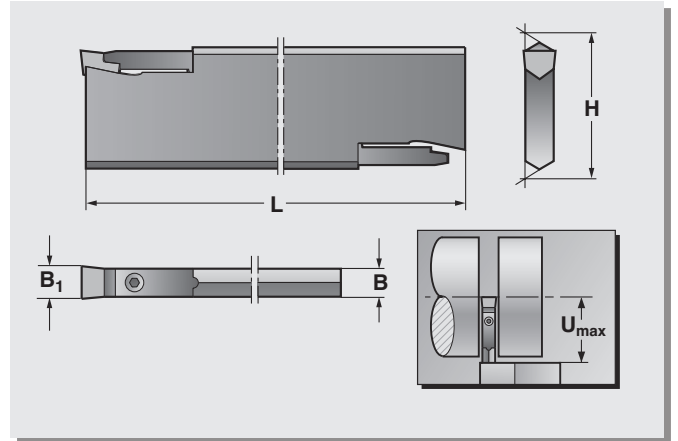

| 適用インサート | 型番               | 在庫 | 単価     | 寸法 (mm) |     |     |                  |                | クランプ<br>SHN | クランプ<br>スクリュー | スプリング | レンチ   |
|---------|------------------|----|--------|---------|-----|-----|------------------|----------------|-------------|---------------|-------|-------|
|         |                  |    |        | H       | B   | L   | U <sub>max</sub> | B <sub>1</sub> |             |               |       |       |
| 6       | 156S-5005x135x6  | ○  | 52,500 | 52      | 5.5 | 260 | 135              | 6-7            | SHN6        | F6S315        | -     | NY2.5 |
| 8       | 156S-5007x105x8  | ○  | 52,500 | 52      | 7   | 200 | 105              | 8-9            | SHN8T       | F6S418        | BF04T | NY2.5 |
|         | 156S-5007x135x8  | ○  | 52,500 | 52      | 7   | 260 | 135              |                |             |               |       |       |
| 10      | 156S-5009x105x10 |    | 52,500 | 52      | 9   | 200 | 105              | 10-11          | SHN10T      | F6S518T       | BF05T | NY3   |
|         | 156S-5009x135x10 |    | 52,500 | 52      | 9   | 260 | 135              |                |             |               |       |       |
| 12      | 156S-5011x105x12 |    | 52,500 | 52      | 11  | 200 | 105              | 12             | SHN12T      | F6S519        | BF05T | NY3   |
|         | 156S-5011x135x12 |    | 52,500 | 52      | 11  | 260 | 135              |                |             |               |       |       |

156S タイプホルダは、ツール・ブロック TB56S との組み合わせで使用します。○：標準在庫 空欄：メーカー（海外）または受注生産

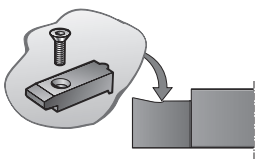





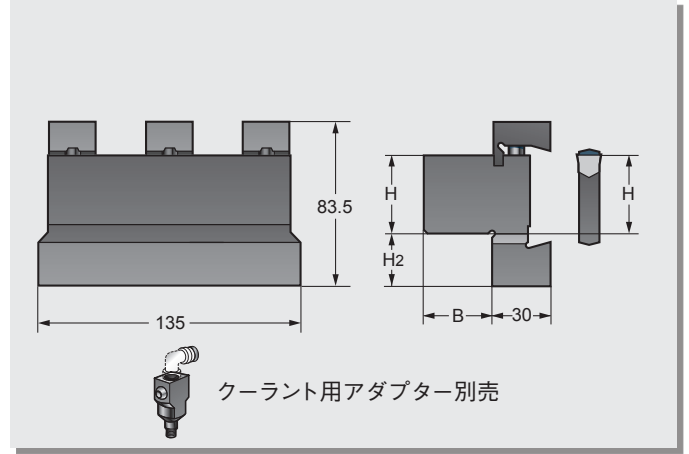
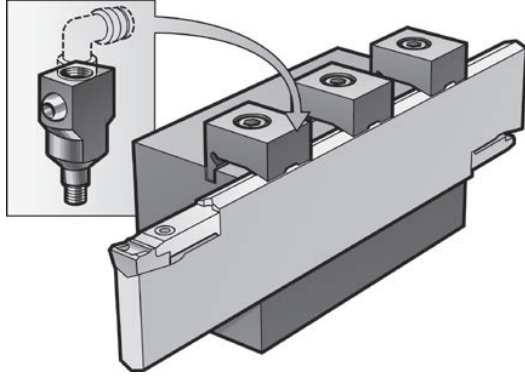

レンチ以外のパーツはホルダに  
付属しています。

# TB56S 外径溝入れ

# 156S ブレード用 ツールブロック



| 型番<br> | 在庫 | 単価      | 寸法 (mm) |    |                | ウェッジ<br> | ウェッジ<br>スクリュー<br> | レンチ<br> | アダプター<br> | 適用ホルダ<br>  |
|--|----|---------|---------|----|----------------|--|---|---|---|---|
|  |    |         | H       | B  | H <sub>2</sub> |  |   |   |   |   |
| TB56S-25-50S   |    | 111,520 | 25      | 20 | 42             | CL-2   | MC6S-825  | NY6   | FA56SC  | 156S-5005x135x6<br>156S-5007x105x8<br>156S-5007x135x8<br>156S-5009x105x10<br>156S-5009x135x10<br>156S-5011x105x12<br>156S-5011x135x12 |
| TB56S-32-50S   | ○  | 111,520 | 32      | 28 | 35             |  |   |   |   |   |
| TB56S-40-50S   |    | 111,520 | 40      | 35 | 27             |  |   |   |   |   |
| TB56S-50-50S   |    | 111,520 | 50      | 35 | 17             |  |   |   |   |   |

すべてのツールブロックは全部の 156S ホルダに使用できます。



右勝手にも左勝手にも  
使用できます。

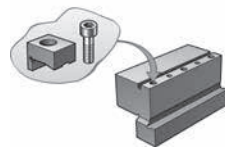

レンチ以外のパーツはホルダ  
に付属しています。